

La QUAGI, antenne miracle

Par [Michel Vonlanthen HB9AFO](#)

ATTENTION

Pour répondre en bloc à la plupart des questions qui me sont soumises, je précise:

que l'auteur K6YNB insiste sur le fait qu'il faut IMPERATIVEMENT utiliser les mêmes matériaux que lui pour la construction faute de devoir tout redimensionner. Il a calculé son antenne et ensuite repris chaque élément et espacement un à un pour arriver à l'optimum. **Cette antenne doit donc se prendre EXACTEMENT telle que décrite ou alors il faut en refaire tout le développement** car tout interfère sur tout (changement de matériau, de diamètres, rajouter ou suppression d'éléments, etc..

1. que **les dimensions données ci-dessous sont exactes** (il y avait des erreurs, notées en rouge, que j'ai corrigées au fil du temps)

Michel Vonlanthen HB9AFO
décembre 2004

J'ai construit ce type d'antenne pour la première fois en 1978 et j'en ai été tellement satisfait que je l'ai décrite dans l'Old-man 10/1979 et Megahertz 22/1984, ce qui m'a valu déjà 20 ans de courrier car Megahertz avait oublié les espacements de l'antenne 432 dans sa mise en page!... Le temps a passé mais le principe est resté et je pense utile d'en republier une description pour les plus jeunes d'entre nous.

16 janvier 2004

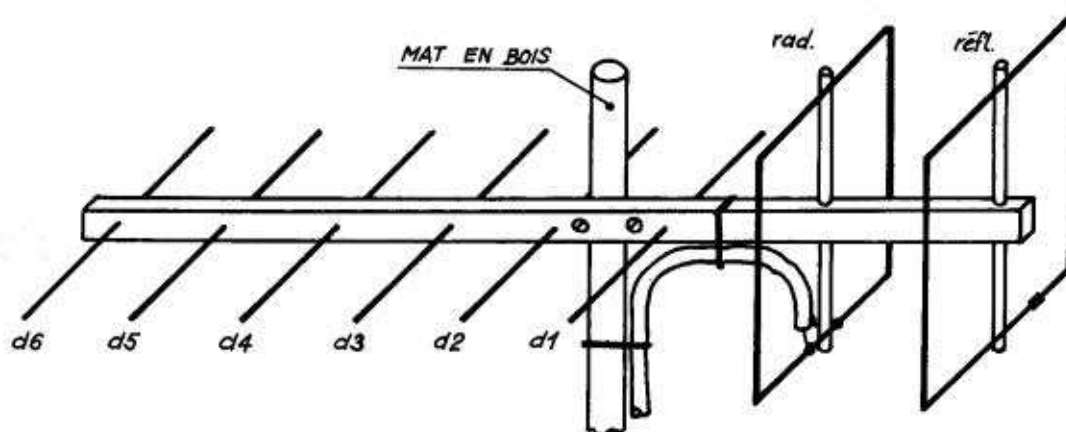

Pourquoi "antenne-miracle"? Parce que la Quagi revient à moins de 10.- Euros, parce qu'on peut la construire en un peu plus d'une heure et parce qu'elle ne nécessite aucun réglage. Développée par Wayne Overbeck, K6YNB (QST avril 1977), cette hybride entre la QUAD et la YAGI a plusieurs avantages:

- Une antenne quad à 8 éléments est fastidieuse à construire, les carreaux étant mal commodes à fixer sur le boom et à fabriquer. D'autre part, à partir de 3 ou 4 éléments, la différence entre la quad et la yagi s'estompe. C'est la raison pour laquelle K6YNB a conservé ce qu'il y avait de mieux dans chaque type d'antenne: le radiateur et le réflecteur de la quad et les directeurs de la yagi.
- Bien souvent, le gain d'une antenne soigneusement étudiée est annulé par les pertes du système de matchage (gamma match ou autre). La QUAGI n'en comporte aucun! On attaque directement le radiateur avec le coax 50 ohms. F9FT, avec ses antennes Tonna, l'avait déjà fait avec succès et K6YNB l'a confirmé par ses essais. Cette antenne a gagné les 3 contest de la West Coast (concours où l'on compare des antennes). Le modèle 144 a été mesuré à 14,2 dB par rapport à un dipôle. La version 432, avec ses 1,6 m de long, a dépassé les performances d'une yagi de 3 mètres de boom!
- Elle est très économique car le boom (support des éléments) est en bois. Par rapport à l'aluminium, ce matériau peut être un avantage (poids, prix, facilité de perçage) mais aussi un inconvénient (durée de vie face aux intempéries). Spécialement en Suisse où on a l'habitude de construire "pour 100 ans" . . . Mais si l'on tient compte du fait qu'une antenne de radio-amateur, même de construction pro, ne restera pas sur le toit pendant un siècle (on est des expérimentateurs, pas vrai?), alors le bois fait tout-à-fait l'affaire. On peut aussi utiliser un autre matériau que le bois, par exemple de la fibre de verre, pourvu qu'il soit isolant.

Constitution

Il s'agit d'une quad 2 éléments, un radiateur et un réflecteur, devant laquelle on a disposé 6 directeurs d'une yagi. Les carreaux quad ont en gros une longueur d'onde de circonférence alors que les directeurs font une demi longueur d'onde de longueur. L'adaptation d'impédance a été réalisée une fois pour toutes lors de l'élaboration expérimentale de l'antenne, simplement en disposant judicieusement les éléments les uns par rapport aux autres. Le câble coaxial 50 Ohms attaque directement le carreau radiateur: l'âme du câble d'un côté et la tresse de masse de l'autre. Et la symétrisation me direz-vous? Aucune et tant pis pour les théoriciens! Les résultats sont là pour prouver que la QUAGI s'accommode fort bien de l'absence de cet accessoire: excellente directivité et pas plus de TVI qu'une autre antenne.

Les versions

J'ai monté personnellement cinq différents exemplaires de cette antenne. Une première version 144 m'a immédiatement donné de bien meilleurs résultats que ma yagi tout-aluminium-prévue-pour-cent-ans... Lors d'un QSO avec F1JG, situé dans le sud de la France, la commutation d'une antenne à l'autre n'a laissé aucun doute quant-aux avantages de la QUAGI: le QSO était tout simplement faisable (avec la QUAGI) ou pas (avec la yagi).

Une version 432 m'a permis de faire du trafic sur Oscar 7 et 8. Une seconde version 144 avec un boom de plus faible section, donc plus léger, a suivi. L'élément quad était alors tenu par du tube de plexiglas, meilleur isolant que le bois. Aucune différence entre les deux versions! Alors vive le bois!...

En 1983, Oscar 10 est mis en orbite. Et si je remontais une QUAGI pour écouter cette merveille? Pari tenu: deux heures, une tasse de café et une pomme plus tard, l'antenne était mise au sommet d'un mât de 7.5 mètres! Par un heureux hasard, le satellite passait justement à portée. Ecoute de la balise sur 145,810 et du premier trafic vers 145,900 MHz... un vrai plaisir... vive la QUAGI !

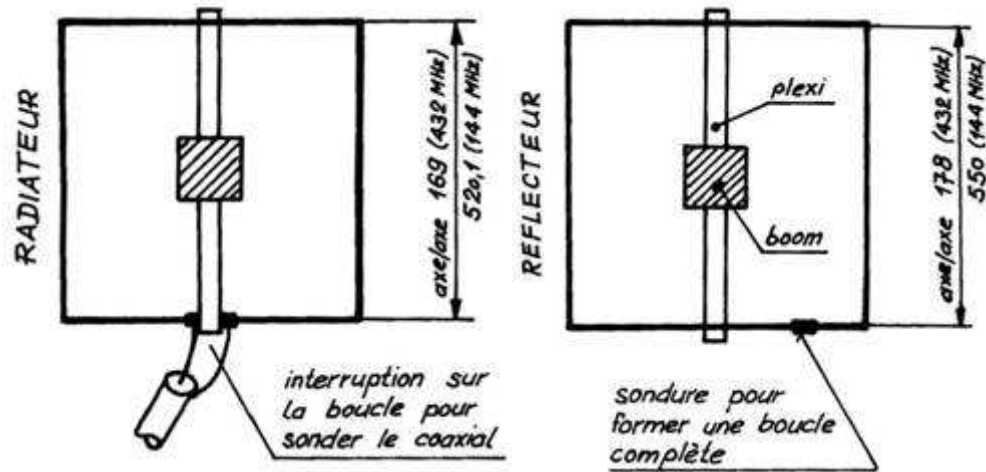

Dimensions (en mm) **432 MHz** **144 MHz**

Directeurs: (diamètre 3 mm)

d1	298.5	912.8
d2	296,8	908
d3	295.3	903.3
d4	293,7	898,5
d5	292,1	893.8
d6	290,5	889

Radiateur 676 2083
(longeur total du fil et diamètre 2 mm)

réflecteur 711 2200
(longeur total du fil et diamètre 2 mm)

Espacements (en mm)

Entre:			
réflecteur et radiateur	178	533	
radiateur et d1	133	400	
d1 et d2	279	838	383
d2 et d3	149	445	
d3 et d4	222	663	
d4 et d5	222	663	
d5 et d6	222	663	

Distance entre baies 1,09 m 3,35 m

Boom 144

Lambourde en bois de 45x25 mm de 430 cm de longueur. Espaceur en bois 45 x 25 mm, 2 x 60 cm de long.

Boom 432

Lambourde en bois 20 x 20 mm de 180 cm de longueur, antenne fixée par l'arrière sur le mât. Espaceur en tube de plexi de 10 mm de diamètre.

La légèreté de cette antenne est idéale pour monter de grandes configurations. K6YNB et WB6RIV ont chacun monté un groupe de 16 quagis (environ 3X3 mètres) et ont été parmi les 15 stations qui ont contacté WA6LET via la lune (EME) lors de la session 432 de novembre 1975. K6YNB recommande un support isolant si on veut monter plusieurs quagis en groupe.

Distance optimale entre antennes: 3,35 m à 144 MHz 1,09 m à 432 MHz

QUAGI 144 de 20 dB de gain

Jim N6JF a décrit dans le QST de mars 1995 une antenne QUAGi très longue dont les éléments directeurs sont posés sur 2 câbles isolants de polypropylène de 6 mm, espacés de 660 mm, et tenus à chaque extrémité par des poteaux en bois. Les premiers éléments sont identiques à la QUAGI 144 décrite ci-dessus et les éléments suivants ont tous la même longueur, 885 mm, et de même espacement, 794 mm. La longueur totale de l'antenne est 30 mètres. Son gain mesuré à la West Coast VHF/UHF Conference est de 20,6 dB et son TOS de 1:1,4 !

QUAGI 1200 MHz

Wayne K6YNB a publié les dimensions d'une version 1200 MHz dans le QST d'août 1981. Il précise bien qu'il faut SCRUPULEUSEMENT respecter les dimensions données et les matériaux utilisés sous peine de devoir tout recommencer le design de l'antenne. A 1200 MHz, une erreur de 1,5 mm sur la longueur d'un élément dégrade significativement le gain de l'antenne. Sur 144 et 432, c'est moins critique.

Le boom et les espaceurs sont en plexiglas de 6 mm d'épaisseur. La longueur du radiateur est la plus importante de toutes. Elle permet d'ajuster précisément la fréquence de résonance de l'antenne. Le connecteur, un BNC, est soudé directement sur le fil. Si on utilise un autre connecteur, il faut légèrement retailler la longueur du radiateur en conséquence. Une plaque de plexiglas de 6mm d'épaisseur et de 76mm x 76 mm de côté tient le radiateur et le réflecteur (placé dans l'axe du boom). L'antenne est fixée au mât par l'arrière.

10 éléments (centrée sur 1296 MHz, 686 mm de long)

Les éléments quad sont faits en fil de 1 mm de diamètre. Les directeurs sont en fil à braser de 1,6 mm de diamètre.

<u>Elément</u>	<u>longueur</u>	<u>espacement</u>
----------------	-----------------	-------------------

Réflecteur	243 mm	60,3
Radiateur	235	51
Directeur 1	99,5	93
Directeur 2	98,5	50
Directeur 3	98	74
Directeur 4	97,5	74
Directeur 5	96,5	74
Directeur 6	96	120,5
Directeur 7	95,25	100
Directeur 8	94,5	

15 éléments (centrée sur 1296 MHz)

Les premiers 10 éléments sont identiques à la QUAGI 10 éléments

Directeur 9	94	95
Directeur 10	93	97
Directeur 11	92,5	78
Directeur 12	92	105
Directeur 13	91	116

25 éléments (centrée sur 1296 MHz, 2,1 mètre de long)

Les premiers 15 éléments sont identiques à la QUAGI 15 éléments. Les 10 directeurs suivants sont tous espacés de 76 mm et leur longueur décroît de 0,5 mm à chaque élément par rapport au précédent. Le directeur 23 mesure 86 mm de longueur.

Facile à construire, économique, grand gain et petites dimensions, qu'exiger de plus d'une antenne.?

Michel Vonlanthen HB9AFO